

12.1.2.4 Lưu lượng thông gió khử nhiệt thừa

Nhiệt thừa tính toán thông gió có khác với nhiệt thừa tính toán điều hoà không khí do chế độ nhiệt điều hoà và thông gió có khác nhau. Đối với chế độ điều hoà nhiệt độ trong phòng khá thấp, nhưng đối với thông gió, do gió cấp không qua xử lý lạnh nên yêu cầu về nhiệt độ phòng trong trường hợp này phải cao hơn. Hiện nay vẫn chưa có các số liệu tiêu chuẩn về chế độ nhiệt thông gió. Vì vậy một cách gần đúng chấp nhận lấy nhiệt thừa Q_T tính toán theo chế độ điều hoà để tính thông gió và do đó lưu lượng thông gió tính được sẽ cao hơn yêu cầu, có thể coi đó là hệ số dự trữ.

Lưu lượng gió thải nhiệt :

$$L = \frac{Q_T}{\rho_{KK} \cdot (I_R - I_V)}, \text{ m}^3/\text{h} \quad (12-5)$$

Q_T - Lượng nhiệt thừa trong phòng, kCal/h

I_R, I_V - Entanpi của không khí thổi vào và hút ra phòng, KCal/kg. Trạng thái không khí hút ra chính là trạng thái không khí trong phòng.

Trong trường hợp không khí trong phòng chỉ toả nhiệt mà không tỏa hơi ẩm thì có thể áp dụng công thức :

$$L = \frac{Q_T}{0,24 \cdot \rho_{KK} \cdot (t_R - t_V)}, \text{ m}^3/\text{h} \quad (12-6)$$

t_R, t_V - Nhiệt độ của không khí thổi vào và hút ra phòng, °C

Nhiệt dung riêng của không khí $C_k = 0,24$ kCal/kg.°C

Khi tính toán cần lưu ý:

- Nhiệt độ không khí trong phòng lấy theo yêu cầu vệ sinh và công nghệ của quá trình sản xuất.

- Nhiệt độ không khí vào phải thoả mãn điều kiện vệ sinh $t_V > t_T - a$. Giá trị a tùy thuộc vị trí lắp đặt miệng thổi nêu ở chương 4.

- Nhiệt độ không khí ra : Có thể lấy bằng nhiệt độ không khí trong phòng. Nếu miệng hút đặt cao thì tính theo công thức sau :

$$t_R = t_T + \beta(H-Z) \quad (12-7)$$

H - Khoảng cách từ mặt sàn đến miệng hút, m

Z - Chiều cao vùng làm việc, m

β - Gradien nhiệt độ theo chiều cao.

+ Thông thường : $\beta = 0,2 \div 1,5$ °C/m

+ Đối với rạp hát, rạp chiếu bóng : $\beta = 0,2 \div 0,3$

+ Đối với xưởng nguội : $\beta = 0,4 \div 1,0$

+ Đối với xưởng nóng: $\beta = 1 \div 1,5$

12.1.2.5 Lưu lượng thông gió khử bụi

Lưu lượng không khí thông gió nhằm mục đích thải bụi phát ra trong phòng được xác định theo công thức:

$$L = \frac{G_b}{S_c - S_o}, \text{ m}^3/\text{h} \quad (12-8)$$

trong đó:

G_b - Lượng bụi thải ra phòng, g/h

S_c - Nồng độ bụi cho phép trong không khí, g/m³

S_o - Nồng độ bụi trong không khí thổi vào, g/m³

12.1.3 Bội số tuần hoàn

Khi thông gió theo yêu cầu điều kiện vệ sinh nói chung mà không vì một mục đích cụ thể nào đó thì người ta tính lưu lượng gió thông gió dựa vào bội số tuần hoàn.

Bội số tuần hoàn là số lần thay đổi không khí trong phòng trong một đơn vị thời gian.

$$K = \frac{L}{V}, \text{ Lần/giờ} \quad (12-9)$$

trong đó

K - Bội số tuần hoàn, lần/giờ

L - Lưu lượng không khí cấp vào phòng, m³/h

V - Thể tích gian máy, m³

Bội số tuần hoàn cho trong các tài liệu. Việc xác định lưu lượng gió theo bội số tuần hoàn khá thuận lợi trên thực tế.

Bảng 12-3 : Bội số tuần hoàn K (lần/giờ) và lưu lượng gió thông gió, m³/h

TT	Khu vực thông gió	Nhiệt độ t _T , °C	Bội số tuần hoàn hoặc lưu lượng gió tuần hoàn (m ³ /h)	
			Hút ra	Thổi vào
	Nhà ở			
1	Phòng ở hộ gia đình (tính cho 1m ² diện tích sàn)	18 ÷ 20	(3)	-
2	Nhà bếp	15	(60)	-
3	Phòng tắm	25	(25)	-
4	Phòng vệ sinh (xí, tiểu)	16	(25)	-
5	Phòng vệ sinh : Tắm và xí tiểu	25	(50)	-
6	Phòng vệ sinh chung	16	(50)	-
7	Phòng sinh hoạt tập thể trong ký túc xá, phòng học chung	18	6	-
	Khách sạn			
8	Phòng ngủ (tính cho 1 người)	20	(30)	-
9	Khu vệ sinh riêng			
	- Phòng 1 giường	25	(50)	-
	- Phòng 2 giường	25	(60)	-
10	Khu vệ sinh chung			
	- Cho 1 chậu xí	16	(50)	-
	- Cho 1 chậu tiểu	16	(25)	-
	Bệnh xá, trạm xá			
11	Phòng bệnh nhân (tính cho 1 giường)	20		(40)
12	Phòng phụ	25	2	1,5
13	Phòng cho trẻ sơ sinh bú	22	2	1,5
14	Phòng bác sĩ	20	1	1
15	Phòng X quang, chiếu xạ	20	4	3
16	Phòng chuẩn bị dụng cụ mổ, khử trùng	18	3	1
17	Phòng vật lý trị liệu, răng hàm mặt	20	3	2
18	Nhà xác	2	3	-
	Công trình thể thao			
19	Phòng tập luyện, thi đấu			
	- Cho 1 vận động viên	15	-	(80)
	- Cho khán giả	15	-	(20)
20	Bể bơi trong nhà	26	-	(20)
21	Phòng thay quần áo cạnh bể bơi	20	2	-

22	Phòng nghỉ của VĐ viên, lớp học	18	2	2
23	Khu vệ sinh <i>Rạp hát, rạp chiếu bóng, câu lạc bộ</i>	23	(100)	
24	Phòng khán giả	16	Theo tính	
25	Hành lang	16	toán	2
26	Căng tin	18	5	-
27	Phòng hút thuốc	16	10	-
28	Phòng vệ sinh (tính cho 1 chậu xí hoặc chậu tiểu)	16	(100)	
29	Phòng nghỉ của nhạc công	18	5	3
30	Phòng máy chiếu phim	16	3	3

* Ghi chú các số liệu trong dấu () có đơn vị là $m^3/h.người$

12.2 CÁC HÌNH THỨC THÔNG GIÓ

12.2.1 Thông gió tự nhiên

Thông gió tự nhiên là hiện tượng trao đổi không khí trong nhà và ngoài trời do chênh lệch mật độ không khí. Thông gió tự nhiên được thực hiện nhờ gió, nhiệt thừa hoặc tổng hợp cả hai.

Thông gió tự nhiên bao gồm :

- Thông gió do thâm lọt
- Thông gió do khí áp : nhiệt áp và áp suất gió
- Thông gió nhờ hệ thống kênh dẫn

12.2.1.1 Thông gió tự nhiên dưới tác dụng của nhiệt thừa

Khi nhiệt độ trong phòng lớn hơn nhiệt độ bên ngoài trời thì giữa chúng có sự chênh lệch áp suất và do đó có sự trao đổi không khí bên ngoài với bên trong.

Các phân tử không khí trong phòng có nhiệt độ cao, khối lượng riêng nhẹ nên bốc lên cao, tạo ra vùng chân không phía dưới phòng và không khí bên ngoài sẽ tràn vào thế chỗ. Ở phía trên các phân tử không khí bị dồn ép và có áp suất lớn hơn không khí bên ngoài và thoát ra ngoài theo các cửa gió phía trên. Như vậy ở một độ cao nhất định nào đó áp suất trong phòng bằng áp suất bên ngoài, vị trí đó gọi là vùng trung hoà

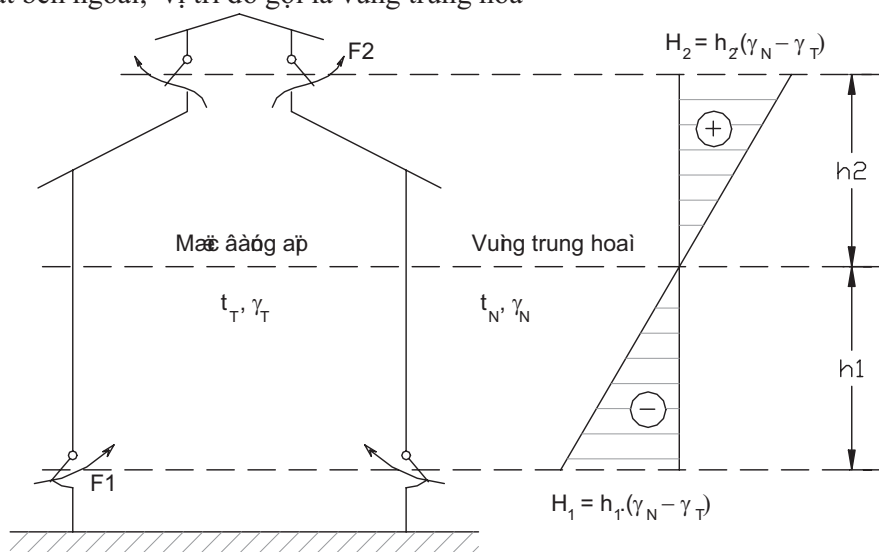

Hình 12.1 : Nguyên lý thông gió do nhiệt áp

Trên hình 12.1 biểu thị sự phân bố chênh lệch cột áp trong nhà và ngoài trời.

- Cột áp tạo nên sự chuyển động đối lưu không khí là:

$$H = g \cdot h \cdot (\rho_N - \rho_T) \quad (12-10)$$

$h = h_1 + h_2$ - Là khoảng cách giữa các cửa cấp gió và cửa thải, m

ρ_T - Khối lượng riêng trung bình của không khí trong phòng, kg/m^3

- Cột áp tạo ra sự chuyển động của không khí vào phòng:

$$H_1 = g \cdot h_1 \cdot (\rho_N - \rho_T) \quad (12-11)$$

- Cột áp xả khí ra khỏi phòng:

$$H_2 = g \cdot h_2 \cdot (\rho_N - \rho_T) \quad (12-12)$$

Tốc độ không khí chuyển động qua các cửa vào và cửa thải :

$$\omega_1 = \sqrt{\frac{2 \cdot H_1}{\rho_N}} = \sqrt{\frac{2 \cdot g \cdot h_1 \cdot (\rho_N - \rho_T)}{\rho_N}}, \text{ m/s} \quad (12-13)$$

$$\omega_2 = \sqrt{\frac{2 \cdot H_2}{\rho_T}} = \sqrt{\frac{2 \cdot g \cdot h_2 \cdot (\rho_N - \rho_T)}{\rho_T}}, \text{ m/s} \quad (12-14)$$

- Lưu lượng không khí qua các cửa là :

$$L_1 = F_1 \cdot \omega_1 \cdot \mu_1 \quad (12-15)$$

$$L_2 = F_2 \cdot \omega_2 \cdot \mu_2 \quad (12-16)$$

F_1, F_2 : Diện tích cửa vào và cửa thải, m^2

μ_1, μ_2 : Hệ số lưu lượng của cửa vào và cửa thải.

Thay vào ta có:

$$L_1 = F_1 \cdot \mu_1 \cdot \sqrt{\frac{2 \cdot g \cdot h_1 \cdot (\rho_N - \rho_T)}{\rho_N}}, \text{ m}^3/\text{s} \quad (12-17)$$

$$L_2 = F_2 \cdot \mu_2 \cdot \sqrt{\frac{2 \cdot g \cdot h_2 \cdot (\rho_N - \rho_T)}{\rho_T}}, \text{ m}^3/\text{s} \quad (12-18)$$

Ở chế độ ổn định ta có $L_1 = L_2$ hay:

$$F_1 \cdot \omega_1 \cdot \mu_1 = F_2 \cdot \omega_2 \cdot \mu_2 \quad (12-19)$$

Từ đây ta rút ra :

$$\frac{F_1}{F_2} = \frac{\mu_2}{\mu_1} \cdot \sqrt{\frac{h_2 \cdot \rho_N}{h_1 \cdot \rho_T}} = \alpha \cdot \sqrt{\frac{h_2}{h_1}} \quad (12-20)$$

Giải hệ phương trình

$$h = h_1 + h_2$$

$$\frac{F_1}{F_2} = \frac{\mu_2}{\mu_1} \cdot \sqrt{\frac{h_2 \cdot \rho_N}{h_1 \cdot \rho_T}} = \alpha \cdot \sqrt{\frac{h_2}{h_1}}$$

Và thay vào phương trình tính lưu lượng ta có lưu lượng không khí trao đổi trong trường hợp này là :

Lưu lượng không khí trao đổi phụ thuộc vào độ cao h và độ chênh mật độ giữa bên trong và ngoài.

$$L = \sqrt{\frac{2gh(\rho_N - \rho_T)}{\frac{\rho_N}{(F_1\mu_1)^2} + \frac{\rho_T}{(F_2\mu_2)^2}}}, \text{ m}^3/\text{s} \quad (12-21)$$

Trường hợp đặc biệt khi $F_1 = F_2$ và $\mu_1 = \mu_2$

$$L = F \cdot \mu \cdot \sqrt{\frac{2 \cdot g \cdot h \cdot (\rho_N - \rho_T)}{\rho_N + \rho_T}}, \text{ m}^3/\text{s} \quad (12-22)$$

12.2.1.2 Thông gió tự nhiên dưới tác dụng áp suất gió.

Người ta nhận thấy khi một luồng gió đi qua một kết cấu bao che thì có thể tạo ra độ chênh cột áp 2 phía của kết cấu :

- Ở phía trước ngọn gió : Khi gặp kết cấu kết cấu bao che tốc độ dòng không khí giảm đột ngột nên áp suất tĩnh cao, có tác dụng đẩy không khí vào gian máy.

- Ngược lại phía sau công trình có dòng không khí xoáy quẩn nên áp suất giảm xuống tạo nên vùng chân không, có tác dụng hút không khí ra khỏi gian máy.

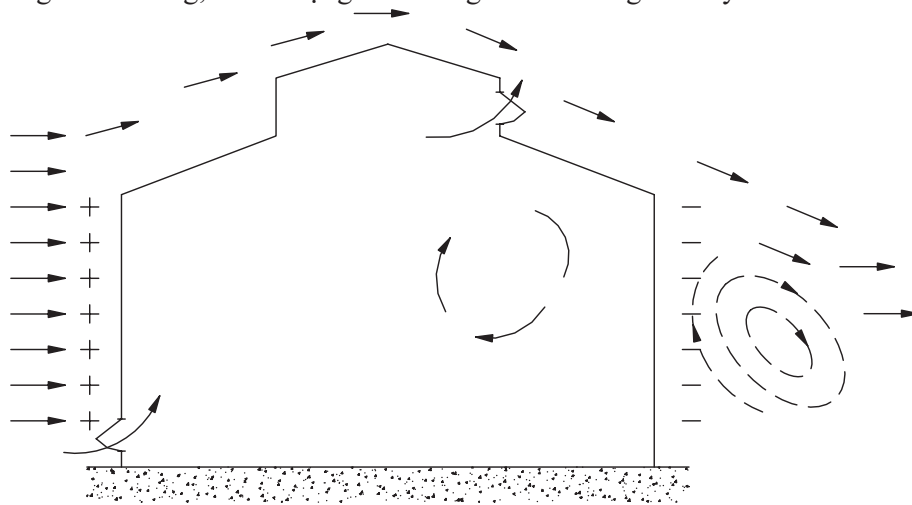

Hình 12.1: Phân bố áp suất dưới tác dụng của gió

Cột áp (hay độ chân không) do gió tạo ra tại một vị trí so với áp suất khí quyển có thể xác định theo công thức:

$$H_g = K_{kd} \cdot \frac{\rho_N \cdot \omega_g^2}{2}, \text{ kG/m}^2 \quad (12-23)$$

K_{kd} - Hệ số khí động

ω_g - Tốc độ gió, m/s

ρ_N - Khối lượng riêng của không khí bên ngoài trời, kg/m^3

Hệ số K_{kd} được xác định bằng thực nghiệm, người ta tạo ra những luồng gió thổi vào các mô hình các công trình đó rồi đo áp suất phân bố trên các điểm cần xét trên mô hình rồi dựa vào lý thuyết tương tự suy ra áp suất trên công trình thực.

Ta nhận thấy phía mặt đón gió cột áp do gió tạo ra dương và ngược lại phía khuất gió có cột áp âm. Vì vậy hệ số khí động phía đón gió có giá trị dương và phía khuất gió có giá trị âm.

Hệ số khí động thực tế phụ thuộc vào rất nhiều yếu tố như hướng gió thổi so với mặt đón gió và khoảng cách giữa các nhà lân cận.

Trong trường hợp chung, có thể lấy hệ số K_{kd} được lấy như sau:

- Phía đầu gió: $K_{max} = 0,8$ thường lấy $k = 0,5 \div 0,6$

- Phía khuất gió: $K_{min} = - 0,75$ thường lấy $k = - 0,3$

Hệ số K_{kd} không phụ thuộc vào tốc độ mà phụ thuộc vào góc thổi của không khí vào so với nhà, hình dạng nhà và vị trí tương đối giữa các nhà với nhau, điều này có thể thấy ở hình 12-2

Nhiệm vụ của bài toán tính thông gió là xác định lưu lượng thông gió của công trình dưới tác dụng của gió. Dưới đây là các trường hợp có thể xảy ra.

1) Trường hợp có 2 cửa

Giả sử phân xưởng có 02 cửa chênh lệch độ cao giữa tâm của chúng là H . Coi khối lượng riêng không khí bên ngoài và bên trong không đổi.

Chúng ta tính cho trường hợp bên trong phòng không có nhiệt thừa $Q_T = 0$, do đó $t_T = t_N$ và $\gamma_T = \gamma_N = \gamma$ (hay $\rho_N = \rho_T = \rho$).

Hệ số khí động ở cửa (1) là K_1 và ở cửa (2) là K_2 . Chọn mặt phẳng x-x qua tâm cửa (1) làm chuẩn, áp suất do gió tạo ra bên ngoài cửa (1) là:

$$p_1 = K_1 \cdot \frac{\rho \cdot \omega_g^2}{2} \quad (12-24)$$

Gọi p_x là áp suất bên trong nhà trên mặt phẳng x-x. Như vậy hiệu áp suất ở cửa (1) là:

$$\Delta p_1 = p_1 - p_x \quad (12-25)$$

Áp suất bên trong và bên ngoài cửa 2 là:

$$P_{T(2)} = p_x - H \cdot \gamma \quad (12-26)$$

$$P_{N(2)} = p_2 - H \cdot \gamma \quad (12-27)$$

Áp suất do gió tạo ra bên ngoài cửa (2) được xác định như sau:

$$p_2 = K_2 \cdot \frac{\rho \cdot \omega_g^2}{2} \quad (12-28)$$

Hiệu áp suất bên trong và bên ngoài cửa (2):

$$\Delta p_2 = p_{T(2)} - p_{N(2)} = p_x - p_2 \quad (12-29)$$

- Phương trình cân bằng lưu lượng cho cửa (1) và cửa (2):

$$L = \mu_1 \cdot F_1 \cdot \sqrt{\frac{2 \cdot (p_1 - p_x)}{\rho}} = \mu_2 \cdot F_2 \cdot \sqrt{\frac{2 \cdot (p_x - p_2)}{\rho}} \quad (12-30)$$

Từ đây rút ra:

$$p_x = \frac{\mu_1^2 \cdot F_1^2 \cdot p_1 + \mu_2^2 \cdot F_2^2 \cdot p_2}{\mu_1^2 \cdot F_1^2 + \mu_2^2 \cdot F_2^2} \quad (12-31)$$

$$L = \mu_1 \cdot \mu_2 \cdot F_1 \cdot F_2 \cdot \sqrt{\frac{2}{\rho} \cdot \frac{p_1 - p_2}{\mu_1^2 \cdot F_1^2 + \mu_2^2 \cdot F_2^2}} \quad (12-32)$$

Đặt $F_2/F_1 = \beta$, ta có:

$$p_x = \frac{\mu_1^2 \cdot p_1 + \mu_2^2 \cdot \beta^2 \cdot p_2}{\mu_1^2 + \mu_2^2 \cdot \beta^2} \quad (12-33)$$

$$L = \mu_1 \cdot \mu_2 \cdot F_2 \cdot \sqrt{\frac{2}{\rho} \cdot \frac{p_1 - p_2}{\mu_1^2 + \mu_2^2 \cdot \beta^2}} \quad (12-34)$$

Nếu cửa gió vào và ra tương tự nhau tức $\mu_1 = \mu_2 = \mu$ thì:

$$p_x = \frac{p_1 + p_2 \cdot \beta^2}{1 + \beta^2} \quad (12-35)$$

$$L = \mu \cdot F_2 \cdot \sqrt{\frac{2}{\rho} \cdot \frac{p_1 - p_2}{1 + \beta^2}} \quad (12-36)$$

Từ công thức trên ta có thể suy ra như sau:

- Nếu cửa 1 đóng $F_1 = 0$: $p_x = p_2$

- Nếu cửa 2 đóng $F_2 = 0$: $p_x = p_1$

- Nếu $F_1 = F_2$ thì : $p_x = \frac{p_1 + p_2}{2}$

Như vậy, khi thay đổi diện tích các cửa thì áp suất bên trong phòng tại tiết diện x-x thay đổi trong khoảng từ p_1 đến p_2 .

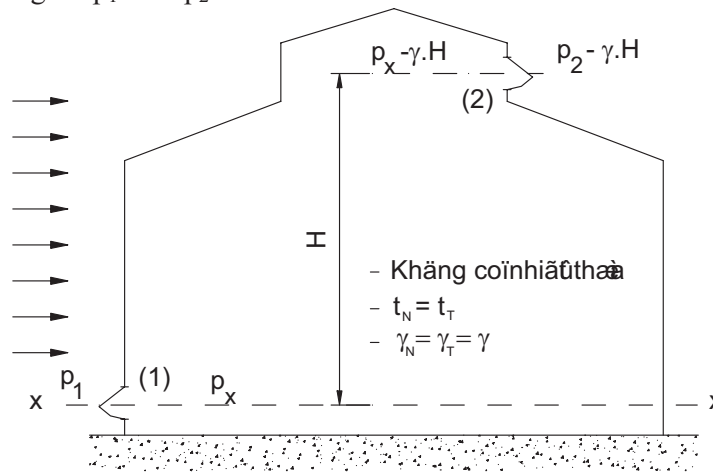

Hình 12.3

2) Trường hợp có nhiều cửa

Xét trường hợp thường gặp khi phân xưởng có 04 cửa. Giả sử đã biết được tốc độ gió tại các cửa, hệ số khí động của chúng, ta sẽ xác định được áp suất dư do gió tạo ra ở các cửa là:

$$p_i = K_i \cdot \frac{\rho \cdot \omega_{gi}^2}{2}, \text{ N/m}^2 \quad (12-37)$$

Ta đang xét trường hợp không có nhiệt thừa nên có thể coi áp suất dư p_x trong phòng không đổi theo độ cao, tức là áp suất bên trong phòng tại các cửa đều bằng nhau.

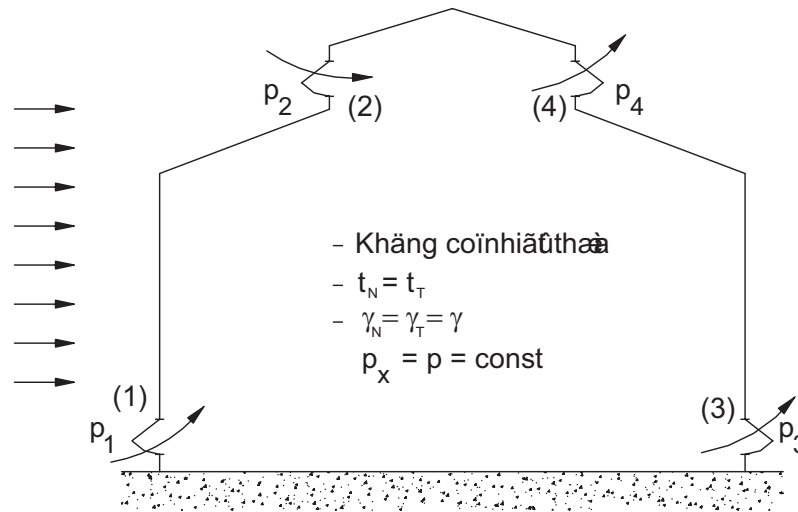

Hình 12.4

Áp dụng định luật Bernouli cho dòng qua các cửa ta có:

$$\Delta p = p_i - p_x = \rho \cdot \frac{v_i^2}{2}, \text{ N/m}^2 \quad (12-38)$$

trong đó v_i là tốc độ chuyển động của dòng không khí qua cửa i , m/s
Hay:

$$v_i = \sqrt{\frac{2}{\rho}(p_i - p_x)}, \text{ m/s} \quad (12-39)$$

Ta có phương trình cân bằng lưu lượng cho phân xưởng:

$$L_1 + L_2 = L_3 + L_4 \quad (12-40)$$

Hay:

$$\mu_1 \cdot F_1 \cdot v_1 + \mu_2 \cdot F_2 \cdot v_2 = \mu_3 \cdot F_3 \cdot v_3 + \mu_4 \cdot F_4 \cdot v_4 \quad (12-41)$$

Thay giá trị tốc độ vào ta có:

$$\mu_1 \cdot F_1 \cdot \sqrt{\frac{2}{\rho} \cdot (p_1 - p_x)} + \mu_2 \cdot F_2 \cdot \sqrt{\frac{2}{\rho} \cdot (p_2 - p_x)} = \mu_3 \cdot F_3 \cdot \sqrt{\frac{2}{\rho} \cdot (p_x - p_3)} + \mu_4 \cdot F_4 \cdot \sqrt{\frac{2}{\rho} \cdot (p_x - p_4)}$$

Giả sử tất cả các cửa giống nhau về cấu trúc, tức các hệ số μ giống nhau, rút gọn phương trình ta có:

$$F_1 \cdot \sqrt{p_1 - p_x} + F_2 \cdot \sqrt{p_2 - p_x} = F_3 \cdot \sqrt{p_x - p_3} + F_4 \cdot \sqrt{p_x - p_4} \quad (12-43)$$

Giải phương trình (12-43) ta sẽ tìm được áp suất dư trong phòng p_x và thay vào (12-42) sẽ xác định được lưu lượng gió trao đổi trong trường hợp này.

12.2.2 Thông gió tự nhiên theo kênh dẫn gió

Việc thông gió do nhiệt áp có nhược điểm là khi kết cấu công trình xây dựng không kín thì có rất nhiều cửa gió vào và ra. Kết quả chênh lệch độ cao giữa các cửa hút và thải nhỏ nên lưu lượng không khí trao đổi sẽ giảm.

Mặt khác nhiều công trình phức tạp có nhiều tầng, muốn thải gió lên trên nhờ thông gió tự nhiên không dễ dàng thực hiện được.

Vì thế người ta sử dụng các kênh dẫn gió để đưa gió lên cao và hút những nơi cần thiết trong công trình.

Các kênh gió thường được bố trí kín bên trong các kết cấu xây dựng. Ở phía đỉnh của kênh gió thường có các nón để chắn mưa, nắng. Để tránh hiện tượng quần gió các ống thông gió cần nhô lên cao hẳn so với mái nhà 0,5m.

Cột áp do kênh gió tạo nên là:

$$H = g \cdot h \cdot (\rho_N - \rho_T), \text{ N/m}^2$$

Cột áp do kênh tạo nên cũng phụ thuộc mùa và có giá trị lớn về mùa đông.

Về phía bên trong người ta sử dụng các miệng hút có tính chất trang trí kết hợp. Với hệ thống này không cần phải thực hiện thổi gió vào phòng mà nhờ thông gió thẩm lọt để bù lại lượng gió thoát ra.

Việc tính độ cao kênh gió được thực hiện như sau:

- Căn cứ vào lưu lượng thông gió yêu cầu, tiết diện kênh gió ta xác định được tốc độ gió:

$$\omega = L/F, \text{ m/s}$$

- Trên cơ sở tốc độ và tiết diện xác định tổng trở lực

$$\Delta p = \Sigma \Delta p_{cb} + \Sigma \Delta p_{ms}$$

- Chiều cao h phải đủ lớn để khắc phục trở lực đường ống, hay:

$$H = g.h. (\rho_N - \rho_T) \geq \Sigma \Delta p_{cb} + \Sigma \Delta p_{ms}$$

12.3 THÔNG GIÓ CƯỜNG BỨC

Thông gió nhờ quạt gọi là thông gió cưỡng bức. So với thông gió tự nhiên thông gió cưỡng bức có phạm vi hoạt động lớn hơn, hiệu quả cao hơn, có thể dễ dàng điều chỉnh và thay đổi lưu lượng thông gió cho phù hợp. Tuy nhiên thông gió cưỡng bức có chi phí đầu tư và vận hành khá lớn.

12.3.1. Thông gió cục bộ

12.3.1.1. Thông gió hút cục bộ

Mục đích: Hút thải ra ngoài những chất có hại ngay từ chỗ phát sinh ra chúng, không cho lan toả ra xung quanh làm ô nhiễm không khí trong phòng.

Ưu điểm của thông gió hút cục bộ so với thông gió tổng thể là ở chỗ do hút ngay lập tức các chất độc hại tại nơi phát sinh nên lưu lượng thông gió nhỏ, giảm chi phí vận hành

Thông gió hút cục bộ có nhiều kiểu dạng, dưới đây là một số kiểu thông gió cục bộ phổ biến nhất thường được sử dụng.

1. Tủ hút khí

Tủ hút là nơi thực hiện các thao tác sản xuất phát sinh các chất độc hại. Chất độc hại phát sinh được hút vào bên trong tủ và thải ra bên ngoài.

Các dạng tủ hút thường được sử dụng cho các trường hợp: Gia công nóng kim loại, mạ kim loại, dùng cho sơn các vật phẩm, dùng cho hàn, dùng cho các thí nghiệm có phát sinh các chất độc hại, dùng cho các quá trình sản xuất có sinh các chất độc hại khác.

Tủ hút có cấu tạo rất đa dạng, tùy từng trường hợp cụ thể. Cấu tạo chung bao gồm: bàn thao tác 1, là nơi gia công, chế tạo các chi tiết. Cửa lấy gió dùng để lấy gió từ bên ngoài vào bên trong tủ nhằm giảm nồng độ chất độc phát sinh trong tủ. Ống thoát gió ra ngoài 3, được nối thông với quạt có lưu lượng và cột áp đảm bảo yêu cầu.

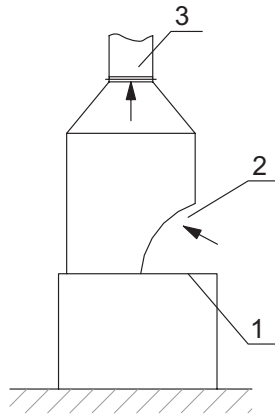

Hình 12.5: Cấu tạo tử hút

1- Bàn thao tác; 2- Cửa hút gió; 3- Ống thoát gió

2. Chụp hút

Chụp hút là dạng hút cục bộ đơn giản và phổ biến, thường được sử dụng để hút thải gió nóng, bụi, khí độc có tính chất nhẹ hơn không khí.

Chụp hút có thể lợi dụng lực hút tự nhiên hay cưỡng bức để hút gió.

a. Chụp hút gió đặt trên các nguồn toả nhiệt

Đối với chụp hút kiểu này, lực hút tạo nên do lực đẩy Ac-si-mét. Không khí trên bề mặt nguồn toả nhiệt nóng nên nhẹ hơn và bốc lên cao đi vào các chụp hút gió và đi ra ngoài

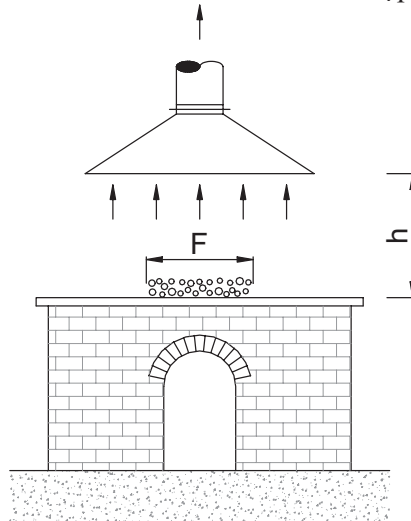

Hình 12.5: Chụp hút làm việc bằng sức hút tự nhiên

Lưu lượng không khí hút có thể xác định theo thực nghiệm [1]:

$$L = 0,65 \sqrt[3]{Q \cdot F^2 \cdot h}, \text{ m}^3/\text{h}$$

Q - Lượng nhiệt toả ra từ bề mặt F, kcal/s

F - Diện tích bề mặt toả nhiệt, m²

h - Chiều cao từ mép dưới của chụp đến nguồn toả nhiệt., m.

Công thức này áp dụng trong trường hợp $h < 1,5 \cdot \sqrt{F}$, trong trường hợp này hầu hết khí bốc lên được hút vào chụp hút, tiết diện ngang của luồng coi như không đổi và bằng tiết diện của nguồn toả nhiệt

- Trong trường hợp khoảng cách lớn do chuyển động khuếch tán nên tiết diện luồng tăng, trong trường hợp này có thể tính lưu lượng và kích thước luồng như sau :

- Lưu lượng :

$$L_z = 0,13.Z^{3/2} \cdot Q^{1/3}$$

- Bề rộng hay đường kính luồng không khí ở khoảng cách z tính từ tiêu điểm của luồng (xem hình 12.6):

$$d_z = 0,45.Z^{0,88}, \text{ m}$$

trong đó:

Z - Khoảng cách từ tiêu điểm luồng tới tiết diện đang xét, m

Q - Lượng nhiệt toả ra từ bề mặt F, kcal/s

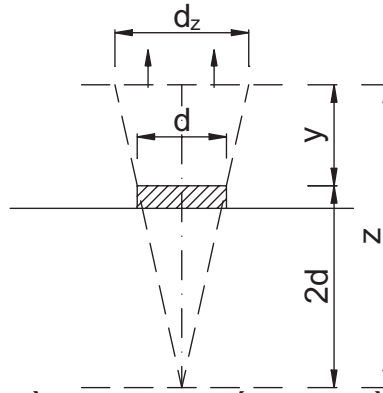

Hình 12.6: Luồng không khí bốc lên từ bề mặt toả nhiệt

Từ công thức tính đường kính d_z , có thể xác định được kích thước phễu cực tiểu khi biết được độ cao h tính từ bề mặt toả nhiệt lên miệng phễu hoặc ngược lại xác định được độ cao khi biết trước kích thước phễu.

b. Chụp hút gió cưỡng bức

Lưu lượng chụp hút cưỡng bức phụ thuộc vào lưu lượng quạt. Luồng không khí trước chụp hút cưỡng bức có các đặc điểm sau:

- Sự thay đổi tốc độ trên trục của chụp hút phụ thuộc vào góc mở α của chụp. Góc mở càng lớn thì vận tốc tại tâm chụp v_{\max} càng lớn so với vận tốc trung bình v_{TB}

+ Đối với chụp có góc mở 90° : $v_{\max} = 1,65 \cdot v_{TB}$

+ Đối với chụp có góc mở 60° : $v_{\max} \approx v_{TB}$

- Vận tốc trung bình được xác định:

$$v_{TB} = \frac{L}{F}, \text{ m/s}$$

- Vận tốc tại một điểm bất kỳ trong phần kéo dài của chụp như sau:

+ Đối với chụp tròn hoặc vuông:

$$v_{xy} = v_{\max} \cdot \frac{r_0^2}{x^2 + y^2}, \text{ m/s}$$

+ Đối với chụp chữ nhật có cạnh $a > b$

$$v_{xy} = v_{\max} \cdot \frac{h^2}{\left[h + \left(\frac{a}{b} - 0,5 \cdot a \right) \cdot y \right]^2}, \text{ m/s}$$

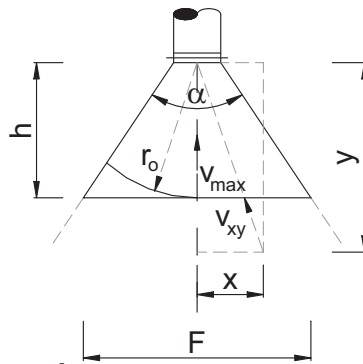

Hình 12.7: Luồng không khí trước chụp cưỡng bức

c. Phễu hút

Phễu hút được sử dụng để thải các loại bụi nặng, hơi độc ở các thiết bị công nghệ như máy móc gia công cơ khí, máy dệt ..vv. Phễu được thiết kế như một bộ phận cấu thành của máy móc công nghệ.

Để thải bụi ở các máy kích thước trung bình, tốc độ dòng phải lấy không nhỏ hơn 30 m/s và đường kính ống không nhỏ hơn 40mm

12.3.1.2 Thông gió thổi cục bộ

Khi cần thông gió cho một khu vực nhỏ ví dụ như khu vực nhiệt độ cao và có nhiều chất độc hại người ta bố trí các miệng thổi gió tại vị trí người đang làm việc. Các miệng thổi thường có dạng hoa sen. Hoa sen thường được sử dụng ở những nơi toả nhiệt mạnh đặc biệt những nơi có bức xạ nhiệt lớn như ở các lò nung, lò sấy, bể lò rèn, chỗ rót khuôn đúc vv. . .

Trong một số trường hợp khác người ta sử dụng thiết bị làm mát kiểu di động . Thiết bị này gồm bơm, quạt và một tủ đứng bên trong có bố trí các vòi phun nước, lớp lọc chắn nước. Không khí trong phòng được quạt hút vào thiết bị, đi qua ngăn phun nước trao đổi nhiệt ẩm và hạ nhiệt độ trước khi thổi ra làm mát .

a. Thổi mát cục bộ bằng chụp gió hoa sen

Chụp gió hoa sen dùng cung cấp luồng không khí tập trung

12.3.1.3. Trong dân dụng

Để thực hiện thông gió cho các phòng nhỏ và tiếp xúc với không khí ngoài trời người ta thường lắp đặt các quạt gắn tường. Tùy từng trường hợp mà có thể chọn giải pháp hút thải không khí trong phòng hay thổi cấp khí tươi vào phòng.

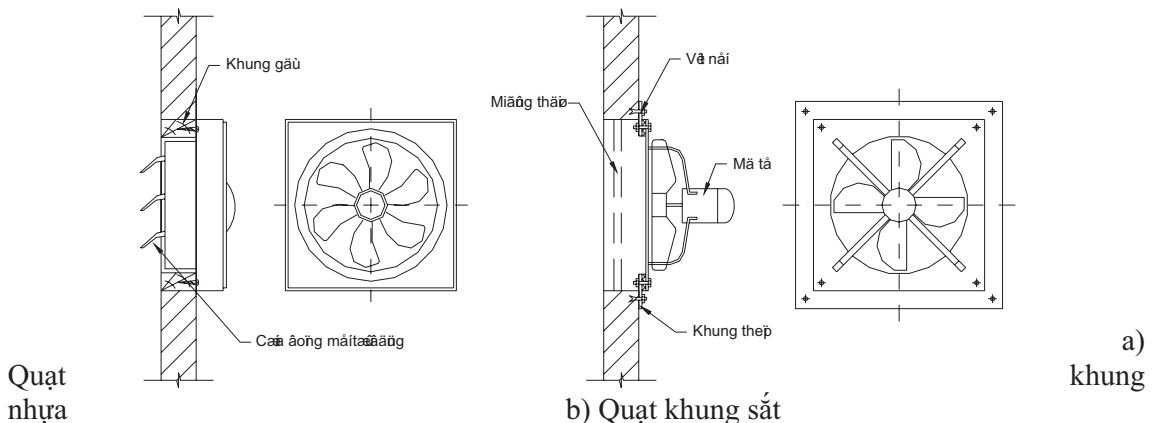

Hình 12.2 : Lắp đặt quạt gắn tường

Trên hình 12.2 trình bày 2 kiểu quạt thông gió hay được sử dụng. Quạt khung nhựa hình thức phù hợp các công trình dân dụng, quạt khung sắt thường được sử dụng trong các xí nghiệp công nghiệp.

Cách lắp đặt quạt thông gió kiểu gắn tường đơn giản. Tuy nhiên không phải phòng nào cũng lắp đặt được. Đối với các phòng nằm sâu trong công trình người ta sử dụng quạt thông gió đặt trên laphông cùng hệ thống kênh thông gió, miệng hút, miệng thổi.

Hình 12.3 : Quạt thông gió gắn tường GENUIN

Trên hình 12.3 là quạt thông gió của hãng GENUIN thường hay được sử dụng để thông gió cục bộ . Quạt này có thể gắn tường hoặc trần với các thông số kỹ thuật và mỹ thuật rất tốt. Các đặc tính kỹ thuật của quạt trình bày trên bảng 12.2.

Bảng 12.2 : các thông số quạt gắn tường GENUIN

MODEL	Điện áp	Công suất, W	L m3/phút	Độ ồn dB	Kích thước, mm					
					A	B	E	G	H	F
APB 15	220 V	24	4,8	37	150	250	190	88	53	53
APB 20	220 V	28	8,1	40	200	303	240	71	83	50
APB 25	220 V	36	12,6	43	250	350	290	80	58	50
APB 30	220 V	48	18	48	300	400	340	90	87	44

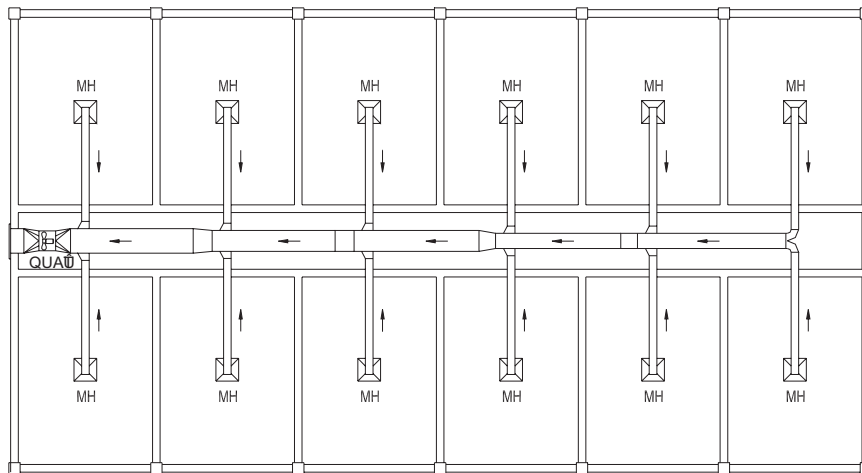

12.3.2. Thông gió tổng thể

Hình 12.4 : Sơ đồ bố trí quạt thông gió

Trên hình 12.4 là một ví dụ về thông gió tổng thể. Quạt sử dụng thông gió tổng thể thường là quạt dạng ống hoặc các quạt ly tâm..

Để thông gió cho các phòng lớn hoặc nhiều phòng một lúc người ta sử dụng thông gió kiểu tổng thể.